

# Målerforskruning - SERIES 165F



Støbt i messing

Legering i overensstemmelse med UBAs positivliste CW617N-DW

Fladt sæde med asbestfri pakning

Med indvendige "vinger" i nippeldelen, for hurtig montage

Plombe hul i omløber

Gevind i ht. ISO 228

Fås i størrelser : fra 1/2"x3/4" til 2"x2"1/2

Sandblæst messing eller forniklet.

## ANVENDELSESOMRÅDE:

Maimum arbejdstryk :	25 bar
Maksimum arbejdstemperatur :	130° C
Kan benyttes til :	Vand, luft, olie, alkohol og glykol

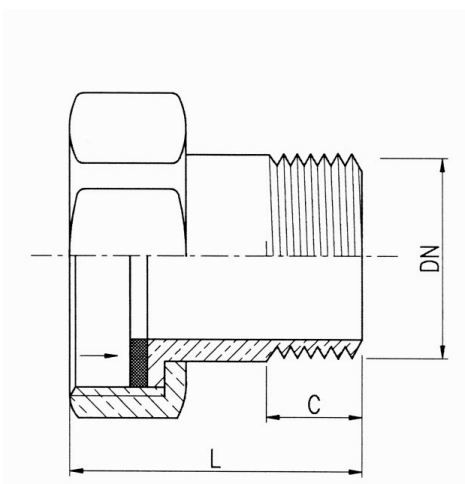

VVS nummer	DN	DN1	L	Vægt
484900 104	1/2"	3/4"	32	60
484900 106	3/4"	1"	38	110
484900 108	1"	1" 1/4	43	185
484900 110	1" 1/4	1" 1/2	69	270
484900 111	1" 1/2	2"	79	395
484900 112	2"	2" 1/2	95	910

⚠ ADVARSEL: Installation, vedligeholdelse og enhver anden operation må kun udføres af kvalificeret personale.

? For yderligere information, kontakt venligst : salg@bjornhammer.dk